



ATTENZIONE

Leggere e conservare le seguenti istruzioni

- Prima di procedere alla installazione o alla manutenzione del presente dispositivo è necessario disattivare sempre l'energia elettrica;
- L'impianto va alimentato solo dopo il collegamento;
- Tutte le operazioni di installazione o di manutenzione devono essere effettuate da personale tecnico specializzato;
- Modifiche o manomissioni del prodotto possono rendere l'apparecchio pericoloso e annullano ogni condizione di garanzia;
- In nessun caso l'apparecchio deve essere ricoperto da materiali termoisolanti o simili;
- La ditta declina ogni responsabilità qualora l'installazione non avvenga secondo le norme vigenti;
- La ditta declina ogni responsabilità per danni causati da un proprio prodotto montato in modo non conforme alle istruzioni.
- Tenere lontano da sostanze chimiche aggressive
- Il sistema di connessione deve avere un grado di protezione IP uguale o superiore al grado di protezione IP del prodotto
- Sovratensioni provenienti dalla rete elettrica di alimentazione dell'impianto/apparecchi o di origine elettrostatica (ESD) provenienti dall'ambiente, possono danneggiare in maniera irreversibile gli apparecchi a LED. Si consiglia quindi l'installazione di un dispositivo di protezione dalle sovratensioni sull'impianto elettrico che attenua l'intensità di questi fenomeni



WARNING

Read and store following instructions

- *Before proceeding with the installation or maintenance of this device, you must always turn off the electricity;*
- *The plant should be operated only after connecting;*
- *All installation or maintenance must be performed by qualified personnel;*
- *Modifications or tampering of the product can make the device dangerous and will invalidate any warranty condition;*
- *Under no circumstance must this product be covered*
- *The company disclaims any liability if the installation is not done according to applicable regulations;*
- *The company assumes no responsibility for damages caused by its own product installed not in accordance to instructions.*
- *Keep away from aggressive agents*
- *The connection system must be equal to or greater than the IP rating of the spotlights.*
- *Overvoltages from the power supply of the system / devices or of electrostatic origin (ESD) from the environment, can irreversibly damage the LED luminaires. It is therefore advisable to install a protective device against overvoltages on the electrical system which attenuates the intensity of these phenomena*

ATTENZIONE

Per evitare infiltrazioni di acqua e la formazione di condensa utilizzare giunti preriempiti in gel, nastro autoagglomerante o giunto circolare di connessione IP68 nell'effettuare il collegamento.



Giunto circolare di connessione IP68
(venduto separatamente)



Giunto preriempito in gel
(venduto separatamente)

WARNING

To avoid water infiltrations, carry out the connection with pre-filled gel joints, self amalgamating scotch or IP68 circular joint connector



IP68 circular joint connector
(sold separately)

Pre-filled gel joints
(sold separately)



DIMENSIONI | DIMENSIONS

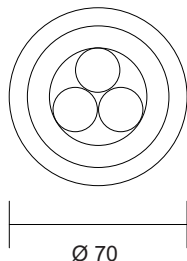
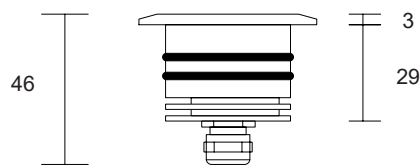

Cassaforma in PVC / PVC outercase
CODE : AV01381GN

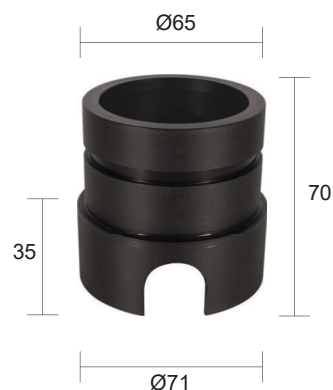

DATI TECNICI | TECHNICAL DATA

POTENZA MASSIMA / MAX POWER :	6W (500mA) - 9W (700mA)
NUMERO DI LED / LED QUANTITY :	3 power LEDs
COLORE DEL LED (K) LED COLOUR (K) :	5500 - 4000 - 3000 - 2700 - AMBER - RED - GREEN - BLUE (max 6W / 500mA) RGB - AWB - AWW W (max 9W / 700mA)
INDICE RESA CROMATICA / CRI :	70 - 80 - 90 - >90
OTTICHE DISPONIBILI AVAILABLE OPTICS :	10° , 25° , 40° , 110°
TEMPERATURA DI UTILIZZO WORKING TEMPERATURE :	-20°C +40°C
MATERIALE E FINITURA MATERIAL AND FINISH :	Inox AISI 316L
FISSAGGIO / FIXING :	Con cassaforma in PVC / with PVC outercase
CLASSE / CLASS :	III
PESO / WEIGHT :	400g
GRADO DI PROTEZIONE IP / IP RATE :	IP68
ALIMENTATORE / DRIVER :	Non incluso / Not included

CONNESSIONI | CONNECTIONS

Schema di connessione in serie per versione 350 / 500mA - Connection diagram for 350 / 500mA version

- + Rosso / Red
- Nero / Black

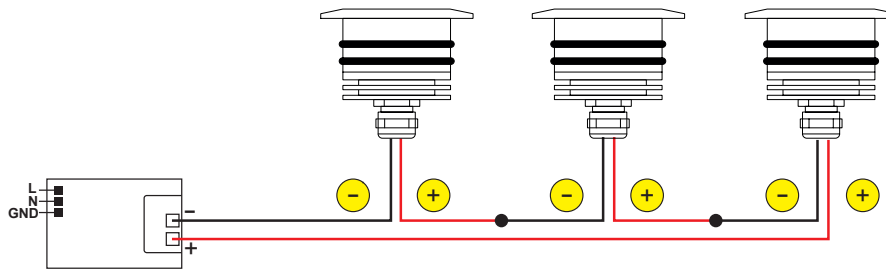

Schema di connessione in parallelo per versione 24V / Connection diagram for 24V version

- + Rosso / Red
- Nero / Black

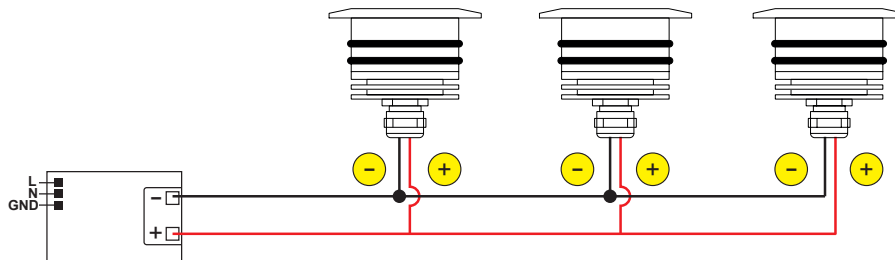

Schema di connessione per versione RGB / Connection diagram for RGB version

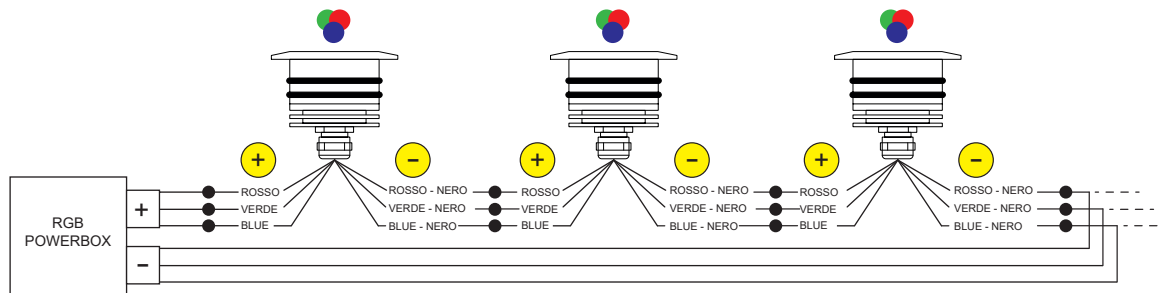

- 1** Realizzare il cablaggio in assenza di tensione di rete.
Make the wiring in complete absence of line voltage.
- 2** Collegare l'apparecchio all'alimentatore.
Connect the device to the driver.
- 3** Collegare il driver alla rete.
Connect the driver to the electric network.
- 4** Porre la rete sotto tensione.
Energize the network.

ATTENZIONE

I singoli faretto LED vanno collegati rispettando la polarità.
Alimentare l'impianto solo dopo il collegamento di tutti i faretto.
Prima di procedere verificare il numero minimo e massimo di leds collegabili all'alimentatore che si utilizza.



WARNING

LED lights must be connected respecting polarities.
The system must be fed only after all the spots have been connected.
Before proceeding please check the minimum and maximum number of leds that can be powered with the driver you are using



ISTRUZIONI DI MONTAGGIO | ASSEMBLY INSTRUCTIONS

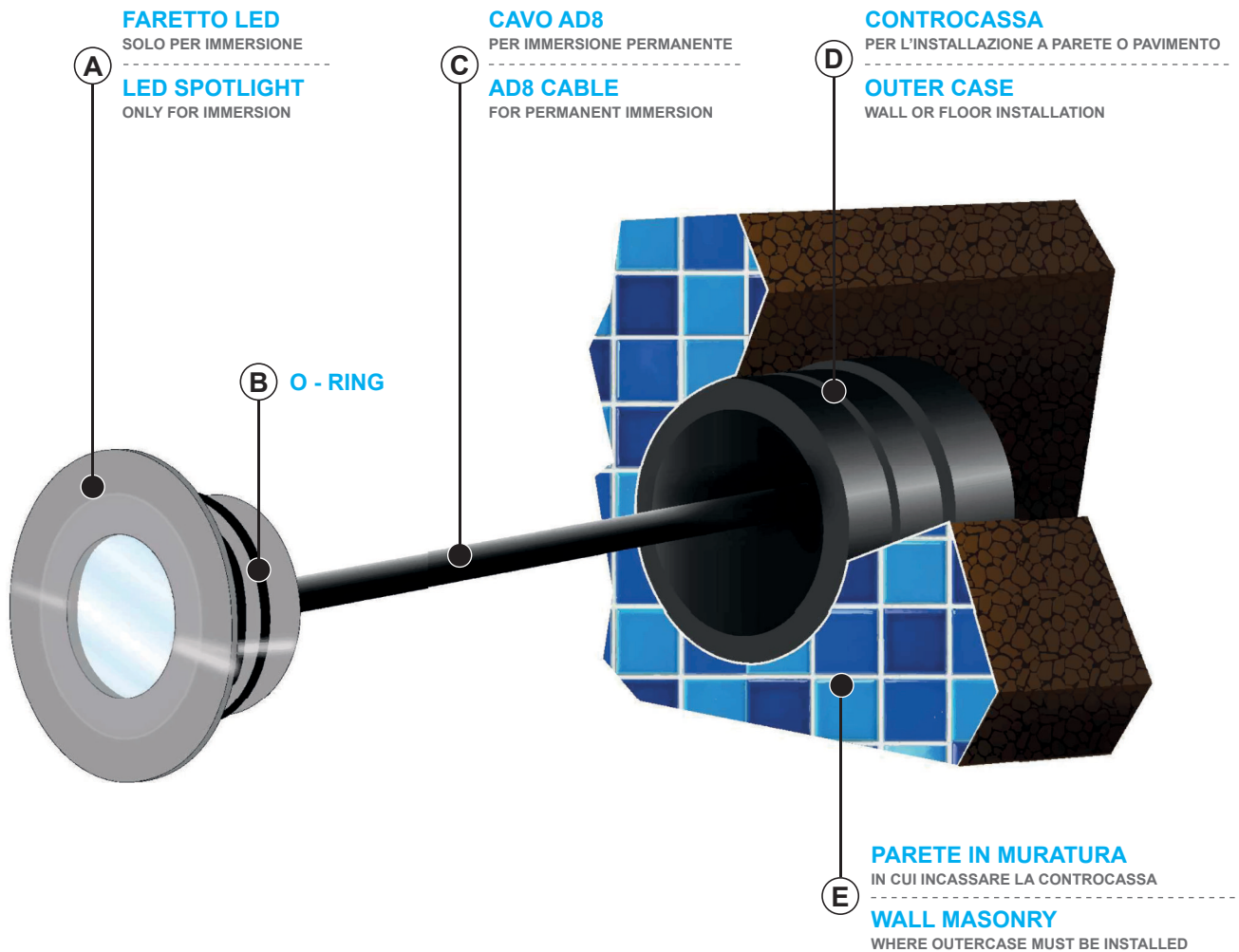

1 Collocare la controcassa (D) nella posizione prescelta avendo cura di bloccarla in modo che, dopo il getto, questa risulti a filo parete.

1 Place the outercase (D) in the selected position, taking care to secure it so that after the cast it is flush with the wall.

2 Lavare accuratamente con una spugna bagnata l'interno della controcassa (D) e il suo intero diametro, prestando particolare attenzione alla parte piana del bordo. Eliminare ogni eventuale residuo di materiale da costruzione.

2 Thoroughly clean with a wet sponge the inside and the entire diameter of the outercase (D), paying particular attention to the flat part of it. Remove any excess of building material.

3 Cospargere di gel lubrificante per cavi sia l'interno della controcassa (D) sia gli oring (B) e successivamente inserire il dispositivo (A) all'interno della controcassa posizionandolo in modo tale da fissare perfettamente gli oring e da far combaciare la flangia del dispositivo alla controcassa.

3 Sprinkle gel cable lubricant both inside the outercase (D) and the o-ring (B). Subsequently insert the device (A) inside the outercase placing it in order to fix the o-ring perfectly and to align the flange to the outercase.